

# Wentylatory do kanałów o przekroju kołowym

## KVK 125-160

- Regulowana prędkość obrotowa
- Wyłącznik termiczny integralny
- Bezobsługowy i niezawodny
- Niski poziom hałasu – izolowany akustycznie
- Budowa kompaktowa

Modele KVK 125-160 są wyposażone w bezobsługowy jedno-wlotowy promieniowy wentylator z wirującą obudową z łopatkami wygiętymi do przodu.

Silnik wentylatorów KVK 125-160 posiada wbudowany czujnik temperatury uzwojeń TK wyprowadzony do puszkki przyłączeniowej wentylatora. Wentylatory mogą być instalowane w każdej pozycji, łatwe do podłączenia w system kanałów o przekroju kołowym przy użyciu opasek montażowych FK.

Obudowa wentylatora wykonywana jest z galwanizowanej blachy stalowej, izolowana termicznie i akustycznie warstwą wełny mineralnej o grubości 50 mm z wyłożonym materiałem na powierzchni, który zapobiega odrywaniu się włókien wełny z powodu przepływu powietrza.



		KVK 125	KVK 160 M	KVK 160L
Napięcie/Częstotliwość	V/50 Hz	230	230	230
Rodzaj zasilania	~	1	1	1
Moc	W	93	111	134
Prąd	A	0,41	0,48	0,59
Maksymalna wydajność przepływowa	m <sup>3</sup> /s (m <sup>3</sup> /h)	0,11 (382)	0,12 (443)	0,14 (497)
Prędkość obrotowa	min <sup>-1</sup>	1978	2062	2519
Maksymalna temperatura czynnika (bez regulacji obrotów)	°C	68	70	70
Maksymalna temperatura czynnika (z regulacją obrotów)	°C	68	70	70
Poziom ciśnienia akustycznego w odl. 3 m *	dB(A)	35	39	39
Masa	kg	11	11,3	11,8
Klasa izolacji silnika		B	B	B
Klasa zamknięcia silnika		IP 44	IP 44	IP 44
Kondensator	μF	2	2	4
Zabezpieczenie termiczne		AWE-SK	AWE-SK	S-ET 10
Regulator obrotów, 5-stopniowy	Transformator	RTRE 1,5	RTRE 1,5	RTRE 1,5
Regulator obrotów, 5-stopniowy, wysokie/niskie	Transformator	REU 1,5 + AWE-SK	REU 1,5 + AWE-SK	REU 1,5 + S-ET 10
Regulator bezstopniowy	Tyrystor	REE 1 + AWE-SK	REE 1 + AWE-SK	REE 1 + S-ET 10
Schemat elektryczny str. 11-17		5	5	5

\* Zgodnie z 20 m<sup>2</sup> Sabine

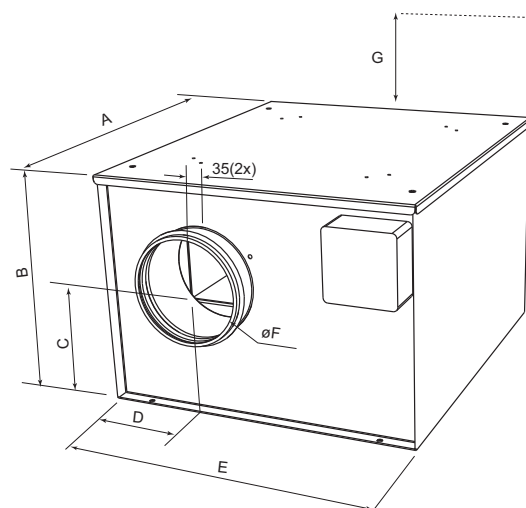

	A	B	C	D	E	øF	G
KVK 125	421	266	151	114	367	125	250
KVK 160	421	266	134	132	367	160	250

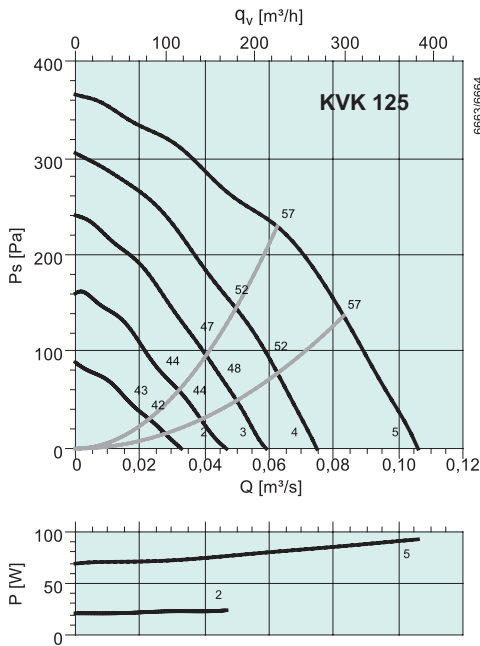

## KVK 125

### Częstotliwości środkowe pasma, Hz

	Hz	Tot	63	125	250	500	1k	2k	4k	8k
$L_{WA}$ Wlot	dB(A)	57	42	54	51	44	42	39	37	29
$L_{WA}$ Wylot	dB(A)	70	50	61	58	60	66	62	55	48
$L_{WA}$ Otoczenie	dB(A)	42	6	34	37	36	33	33	27	13
<b>Z tłumikiem LDC 125-900</b>										
$L_{WA}$ Wlot	dB(A)	51	38	50	39	11	0	0	7	12
$L_{WA}$ Wylot	dB(A)	58	46	57	46	27	21	12	25	31

Punkt pomiarowy:  $q_v = 0,063 \text{ m}^3/\text{s}$ ,  $P_s = 229 \text{ Pa}$

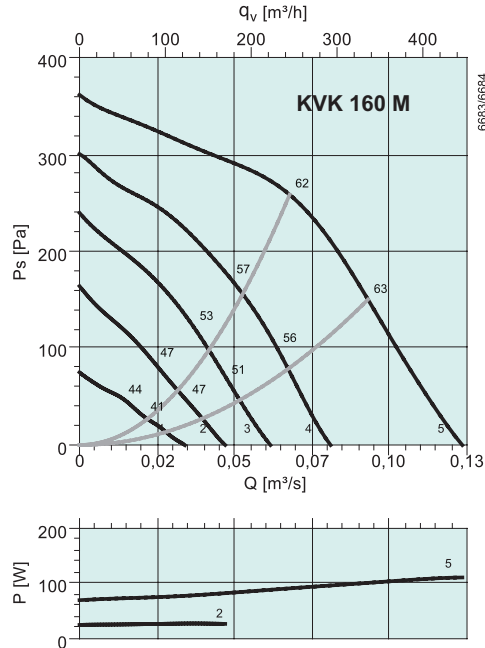

## KVK 160 M

### Częstotliwości środkowe pasma, Hz

	Hz	Tot	63	125	250	500	1k	2k	4k	8k
$L_{WA}$ Wlot	dB(A)	62	39	61	53	48	44	41	38	35
$L_{WA}$ Wylot	dB(A)	72	53	64	64	64	68	65	57	51
$L_{WA}$ Otoczenie	dB(A)	46	10	43	38	37	38	27	24	21
<b>Z tłumikiem LDC 160-900</b>										
$L_{WA}$ Wlot	dB(A)	57	37	57	43	20	2	0	18	20
$L_{WA}$ Wylot	dB(A)	61	51	60	54	36	26	22	37	36

Punkt pomiarowy:  $q_v = 0,068 \text{ m}^3/\text{s}$ ,  $P_s = 258 \text{ Pa}$

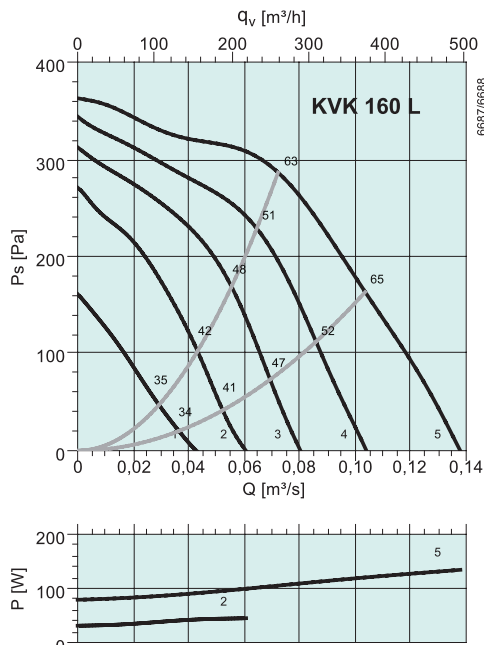

## KVK 160 L

### Częstotliwości środkowe pasma, Hz

	Hz	Tot	63	125	250	500	1k	2k	4k	8k
$L_{WA}$ Wlot	dB(A)	63	48	62	53	49	46	44	42	38
$L_{WA}$ Wylot	dB(A)	75	56	66	66	67	69	69	62	57
$L_{WA}$ Otoczenie	dB(A)	46	25	43	39	38	34	30	25	18
<b>Z tłumikiem LDC 160-900</b>										
$L_{WA}$ Wlot	dB(A)	56	48	55	46	30	8	4	20	13
$L_{WA}$ Wylot	dB(A)	64	54	62	56	39	27	26	42	42

Punkt pomiarowy:  $q_v = 0,072 \text{ m}^3/\text{s}$ ,  $P_s = 286 \text{ Pa}$



# Wentylatory do kanałów o przekroju kołowym

## KVK 200-315

- Obudowa izolowana termicznie i akustycznie
- Regulowana prędkość obrotowa
- Wyłącznik termiczny do współpracy z przekaźnikiem
- Niski poziom hałasu
- Zespół wentylatora łatwy do wyjęcia z obudowy

Wentylatory serii KVK wyposażone są w bezobsługowe dwu-włotowe wentylatory z łopatkami wygiętymi do przodu, napędzane silnikami z wirującą obudową. Zespół wentylatora zainstalowany jest na płycie montażowej celem ułatwienia demontażu i wyjęcia z obudowy dla wykonania czynności obsługowych.

Silniki wentylatorów zabezpieczone są przez wyłączniki termiczne, których końcówki TK wyprowadzone na zewnątrz silnika muszą być podłączone do odpowiedniego przekaźnika. Obudowa wentylatora wykonywana jest z galwanizowanej blachy stalowej, izolowana termicznie i akustycznie warstwą wełny mineralnej o grubości 50 mm, zabezpieczona od wewnątrz galwanizowaną, perforowaną blachą stalową.

Wentylatory mogą być instalowane w każdej pozycji. Zaleca się wykorzystywanie opasek montażowych FK dla uniknięcia przenoszenia drgań na system kanałów.



		KVK 200	KVK 250	KVK 315 M	KVK 315 L
Napięcie/Częstotliwość	V/50 Hz	230	230	230	230
Rodzaj zasilania	~	1	1	1	1
Moc	W	172	304	334	643
Prąd	A	0,75	1,31	1,49	2,83
Maksymalna wydajność przepływowa	m <sup>3</sup> /s (m <sup>3</sup> /h)	0,20 (720)	0,32 (1140)	0,54 (1950)	0,78 (2840)
Prędkość obrotowa	min <sup>-1</sup>	1810	1965	1325	1200
Maks. temperatura czynnika (bez reg. obr.)	°C	55	50	70	50
Maks. temperatura czynnika (z reg. obr.)	°C	55	50	70	50
Poziom ciśnienia akustycznego w odl. 3 m * dB(A)		40	42	35	36
Masa	kg	17,5	21	40	40
Klasa izolacji silnika		B	F	B	B
Klasa zamknięcia silnika		IP 44	IP 44	IP 54	IP 44
Kondensator	μF	4	8	10	20
Zabezpieczenie termiczne		S-ET 10	S-ET 10	S-ET 10	S-ET 10
Regulator obrotów, 5-stopniowy	Transformator	RTRE 1,5	RTRE 1,5	RTRE 3	RTRE 3
Reg. obrotów, 5-stop., wys./niskie	Transformator	REU 1,5 + S-ET 10	REU 1,5 + S-ET 10	REU 3 + S-ET 10	REU 3 + S-ET 10
Regulator bezstopniowy	Tyrystor	REE 1 + S-ET 10	REE 2 + S-ET 10	REE 2 + S-ET 10	REE 4 + S-ET 10
Schemat elektryczny str. 11-17		5	5	5	5

\* Zgodnie z 20 m<sup>2</sup> Sabine

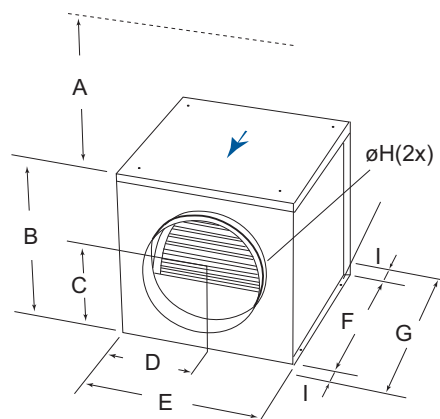

	A	B	C	D	E	F	G	øH	I
KVK 200	350	345	207	209	419	372	454	200	41
KVK 250	400	381	201	244,5	489	372	458	250	43
KVK 315	550	544,5	326,5	273	546	540	626	315	43

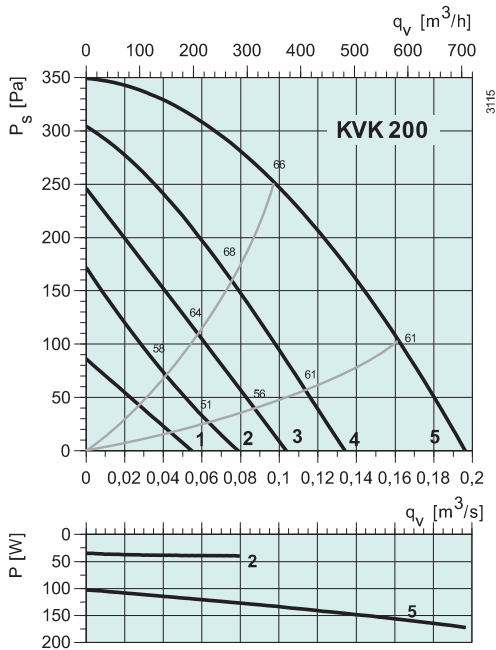

## KVK 200

### Częstotliwości środkowe pasma, Hz

	Hz	Tot	63	125	250	500	1k	2k	4k	8k
$L_{WA}$ Wlot	dB(A)	66	47	63	59	58	55	48	41	35
$L_{WA}$ Wylot	dB(A)	73	59	63	66	67	66	66	61	54
$L_{WA}$ Otoczenie	dB(A)	47	19	38	43	42	35	31	26	19

**Z tłumikiem LDC 200-900**

$L_{WA}$ Wlot	dB(A)	60	45	59	51	34	23	14	28	25
$L_{WA}$ Wylot	dB(A)	63	57	59	58	43	34	32	48	44

Punkt pomiarowy:  $q_v = 0,098 \text{ m}^3/\text{s}$ ,  $P_s = 255 \text{ Pa}$

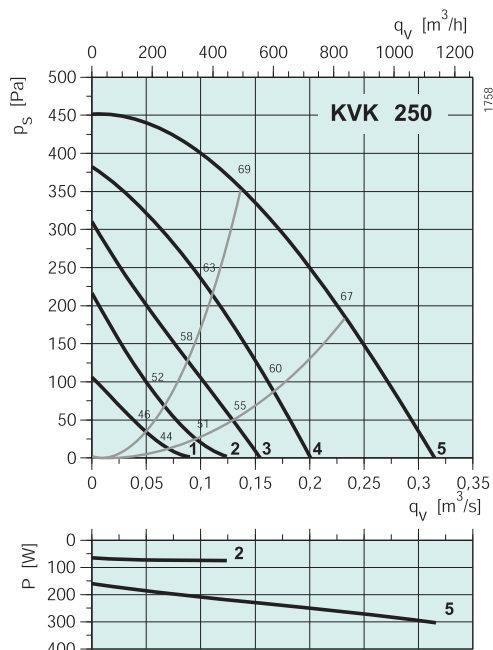

## KVK 250

### Częstotliwości środkowe pasma, Hz

	Hz	Tot	63	125	250	500	1k	2k	4k	8k
$L_{WA}$ Wlot	dB(A)	69	50	67	62	59	53	50	46	40
$L_{WA}$ Wylot	dB(A)	77	62	68	67	69	69	71	67	62
$L_{WA}$ Otoczenie	dB(A)	49	22	42	45	45	37	32	27	23

**Z tłumikiem LDC 250-900**

$L_{WA}$ Wlot	dB(A)	64	47	63	54	39	27	27	36	32
$L_{WA}$ Wylot	dB(A)	67	59	64	59	49	43	48	57	54

Punkt pomiarowy:  $q_v = 0,15 \text{ m}^3/\text{s}$ ,  $P_s = 328 \text{ Pa}$

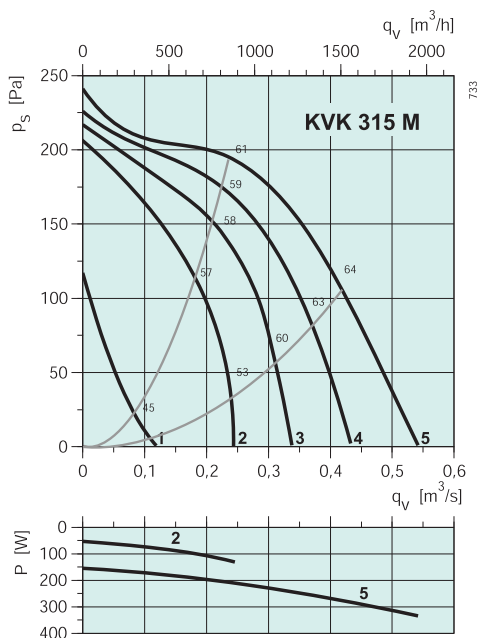

## KVK 315 M

### Częstotliwości środkowe pasma, Hz

	Hz	Tot	63	125	250	500	1k	2k	4k	8k
$L_{WA}$ Wlot	dB(A)	60	55	56	51	42	42	41	39	36
$L_{WA}$ Wylot	dB(A)	71	59	63	57	63	66	62	59	57
$L_{WA}$ Otoczenie	dB(A)	42	36	35	35	33	30	27	22	17

**Z tłumikiem LDC 315-900**

$L_{WA}$ Wlot	dB(A)	57	54	53	44	26	20	29	33	29
$L_{WA}$ Wylot	dB(A)	63	58	60	50	47	44	50	53	50

Punkt pomiarowy:  $q_v = 0,28 \text{ m}^3/\text{s}$ ,  $P_s = 182 \text{ Pa}$

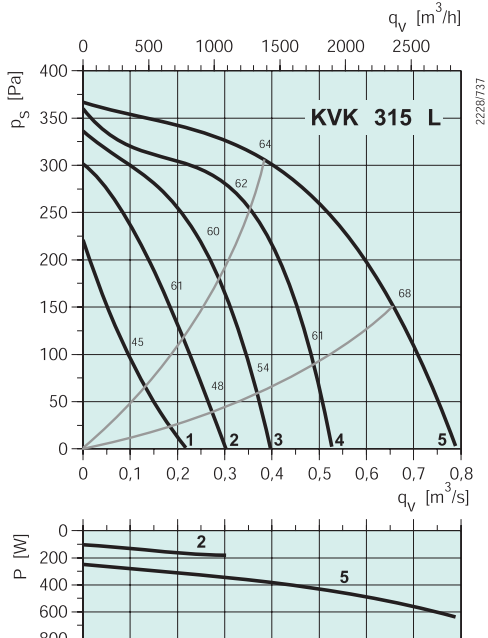

## KVK 315 L

### Częstotliwości środkowe pasma, Hz

	Hz	Tot	63	125	250	500	1k	2k	4k	8k
$L_{WA}$ Wlot	dB(A)	63	61	55	51	45	46	43	40	38
$L_{WA}$ Wylot	dB(A)	73	59	61	61	64	68	66	63	59
$L_{WA}$ Otoczenie	dB(A)	43	31	35	36	37	35	33	29	26

**Z tłumikiem LDC 315-900**

$L_{WA}$ Wlot	dB(A)	61	60	52	44	29	24	31	34	31
$L_{WA}$ Wylot	dB(A)	64	58	58	54	48	46	54	57	52

Punkt pomiarowy:  $q_v = 0,46 \text{ m}^3/\text{s}$ ,  $P_s = 275 \text{ Pa}$



# Wentylatory do kanałów o przekroju kołowym

## KVK 355-500

- Obudowa izolowana termicznie i akustycznie
- Regulowana prędkość obrotowa
- Wyłącznik termiczny do współpracy z przekaźnikiem
- Niski poziom hałasu
- Zespół wentylatora łatwy do wyjęcia z obudowy

Wentylatory serii KVK wyposażone są w bezobsługowe dwu-włotowe wentylatory z łopatkami wygiętymi do przodu, napędzane silnikami z wirującą obudową. Zespół wentylatora zainstalowany jest na płycie montażowej celem ułatwienia demontażu i wyjęcia z obudowy dla wykonania czynności obsługowych.

Silniki wentylatorów zabezpieczone są przez wyłączniki termiczne, których końcówki TK wyprowadzone na zewnątrz silnika muszą być podłączone do odpowiedniego przekaźnika.

Obudowa wentylatora wykonywana jest z galwanizowanej blachy stalowej, izolowana termicznie i akustycznie warstwą wełny mineralnej o grubości 50 mm, zabezpieczona od wewnątrz galwanizowaną, perforowaną blachą stalową.

Wentylatory mogą być instalowane w każdej pozycji. Zaleca się wykorzystywanie opasek montażowych FK dla uniknięcia przenoszenia drgań na system kanałów.



KVK		355	400	500
Napięcie/Częstotliwość	V/50 Hz	230	230	230
Rodzaj zasilania	~	1	1	1
Moc	W	665	654	1452
Prąd	A	2,93	2,87	6,28
Maksymalna wydajność przepływowa	m <sup>3</sup> /s (m <sup>3</sup> /h)	0,78 (2800)	0,79 (2840)	1,49 (5370)
Prędkość obrotowa	min <sup>-1</sup>	1165	1105	1235
Maksymalna temperatura czynnika (bez regulacji obrotów)	°C	40	40	70
Maksymalna temperatura czynnika (z regulacją obrotów)	°C	40	40	70
Poziom ciśnienia akustycznego w odl. 3 m *	dB(A)	36	39	56
Masa	kg	41	41	81
Klasa izolacji silnika		B	B	F
Klasa zamknięcia silnika		IP 44	IP 44	IP 54
Kondensator	μF	20	20	25
Zabezpieczenie termiczne		S-ET 10	S-ET 10	S-ET 10
Regulator obrotów, 5-stopniowy	Transformator	RTRE 3	RTRE 3	RTRE 7
Regulator obrotów, 5-stopniowy, wysokie/niskie	Transformator	REU 3 + S-ET 10	REU 3 + S-ET 10	REU 7 + S-ET 10
Regulator bezstopniowy	Tyrystor	REE 4 + S-ET 10	REE 4 + S-ET 10	-
Schemat elektryczny str. 11-17		5	5	3

\* Zgodnie z 20 m<sup>2</sup> Sabine

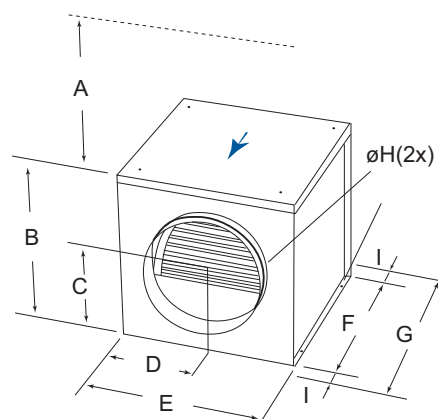

	A	B	C	D	E	F	G	øH	I
KVK 355	550	544,5	326,5	273	546	540	672	355	66
KVK 400	550	544,5	326,5	273	546	540	664	400	62
KVK 500	700	680,5	403	370	740	690	814	500	62

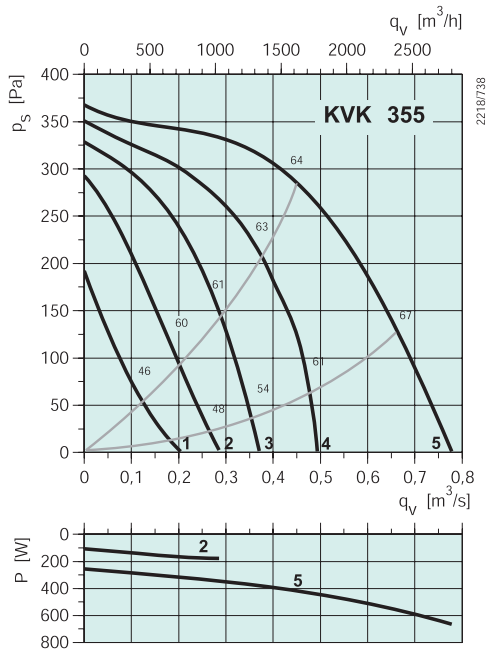

## KVK 355

### Częstotliwości środkowe pasma, Hz

	Hz	Tot	63	125	250	500	1k	2k	4k	8k
$L_{WA}$ Wlot	dB(A)	62	60	55	51	44	46	43	40	38
$L_{WA}$ Wylot	dB(A)	72	58	60	60	64	68	66	63	59
$L_{WA}$ Otoczenie	dB(A)	43	31	35	36	37	35	33	29	26

**Z tłumikiem LDC 355-900**

$L_{WA}$ Wlot	dB(A)	61	60	52	45	31	28	33	34	31
$L_{WA}$ Wylot	dB(A)	64	58	57	54	51	50	56	57	52

Punkt pomiarowy:  $q_v = 0,53 \text{ m}^3/\text{s}$ ,  $P_s = 240 \text{ Pa}$

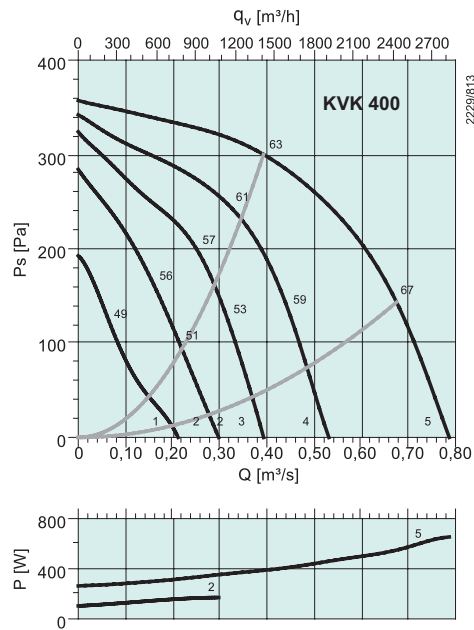

## KVK 400

### Częstotliwości środkowe pasma, Hz

	Hz	Tot	63	125	250	500	1k	2k	4k	8k
$L_{WA}$ Wlot	dB(A)	63	60	58	54	51	51	47	47	46
$L_{WA}$ Wylot	dB(A)	73	62	61	63	64	68	66	64	60
$L_{WA}$ Otoczenie	dB(A)	46	33	37	38	41	37	36	37	27

**Z tłumikiem LDC 400-900**

$L_{WA}$ Wlot	dB(A)	61	59	55	49	41	38	40	42	40
$L_{WA}$ Wylot	dB(A)	67	61	58	58	54	55	59	59	54

Punkt pomiarowy:  $q_v = 0,39 \text{ m}^3/\text{s}$ ,  $P_s = 300 \text{ Pa}$

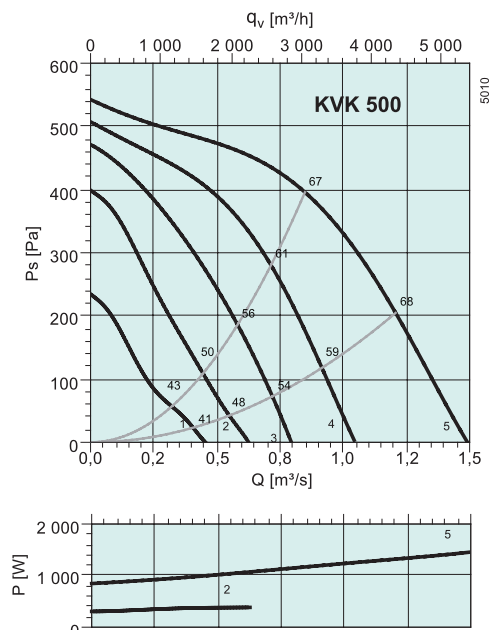

## KVK 500

### Częstotliwości środkowe pasma, Hz

	Hz	Tot	63	125	250	500	1k	2k	4k	8k
$L_{WA}$ Wlot	dB(A)	71	53	68	66	54	52	53	58	57
$L_{WA}$ Wylot	dB(A)	78	64	68	68	69	69	69	72	66
$L_{WA}$ Otoczenie	dB(A)	63	31	59	59	48	44	38	41	41

Punkt pomiarowy:  $q_v = 0,85 \text{ m}^3/\text{s}$ ,  $P_s = 396 \text{ Pa}$



FK str. 474

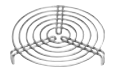

SG str. 476



VK str. 476



IGK str. 477



RSK str. 474



LDC str. 469

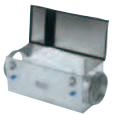

FFR str. 470



CB str. 471



S-ET str. 464



RTRE str. 454



REU str. 454



REE str. 457