

Wentylatory do kanałów o przekroju kwadratowym

KDRE/KDRD 45-55



- Regulowana prędkość obrotowa
- Wyłącznik termiczny do współpracy z przekaźnikiem
- Niezawodne, nie wymagające obsługi
- Mogą pracować w dowolnym położeniu

Wentylatory serii KDRE/KDRD wyposażone są w napędzane silnikami z wirującą obudową koła wirnikowe o przepływie diagonalnym. Charakteryzuje je wysoka sprawność i znaczny przyrost ciśnienia statycznego.

Silnik z wbudowanym czujnikiem temperatury uzwojeń wyprowadzonym do puszkii przyłączeniowej wentylatora. Ochrona termiczna wyłączająca przez zewnętrzne urządzenie dołączone do tego czujnika.

Wentylatory można instalować w dowolnym położeniu. Dla uniknięcia przenoszenia drgań na system kanałów zaleca się stosowanie łączników elastycznych DSK.

		KDRE 45	KDRE 50	KDRD 50	KDRE 55
Napięcie/Częstotliwość	V/50 Hz	230	230	400	230
Rodzaj zasilania	~	1	1	3	1
Moc	W	325	442	462	861
Prąd	A	1,55	1,94	0,96	4,10
Maks. wydajność przepływowa	m ³ /s (m ³ /h)	1,00 (3610)	1,27 (4572)	1,34 (4824)	1,94 (6984)
Prędkość obrotowa	min ⁻¹	1387	1297	1397	1280
Maks. temperatura czynnika (bez regulacji)	°C	70	70	70	45
Maks. temperatura czynnika (z reg. obr.)	°C	70	70	70	45
Poziom ciśnienia akustycznego w odl. 3 m * dB(A)		46	52	54	51
Masa	kg	26	41	30	42
Klasa izolacji silnika		F	F	F	F
Klasa zamknięcia silnika		IP 54	IP 54	IP 54	IP 54
Kondensator	μF	8	6	-	16
Zabezpieczenie termiczne		S-ET 10	S-ET 10	STDT 16	S-ET 10
Regulator obrotów, 5-stopniowy	Transformator	RTRE 3	RTRE 5	RTRD 2	RTRE 5
Reg. obrotów, 5-stop., wysokie/niskie	Transformator	REU 3 + S-ET 10	REU 5 + S-ET 10	RTRDU 2	REU 5 + S-ET 10
Regulator bezstopniowy	Tyrystor	REE 2 + S-ET 10	REE 4 + S-ET 10	-	-
Schemat elektryczny str. 11-17		6	6	8	6

* Zgodnie z 20 m² Sabine

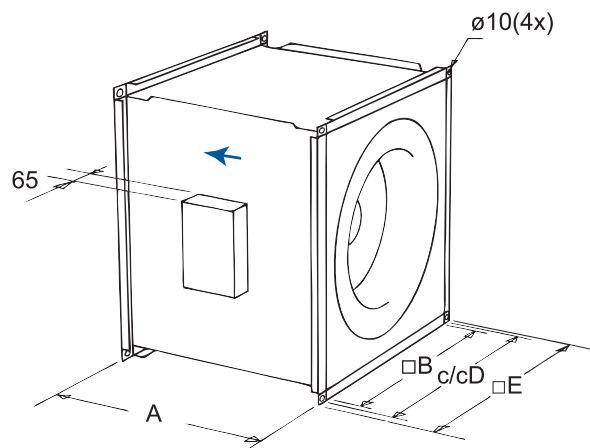

	A	□B	c/cD	□E
KDRE 45	400	447	470	492
KDRE/D 50	450	502	520	547
KDRE/D 55	485	550	573	595

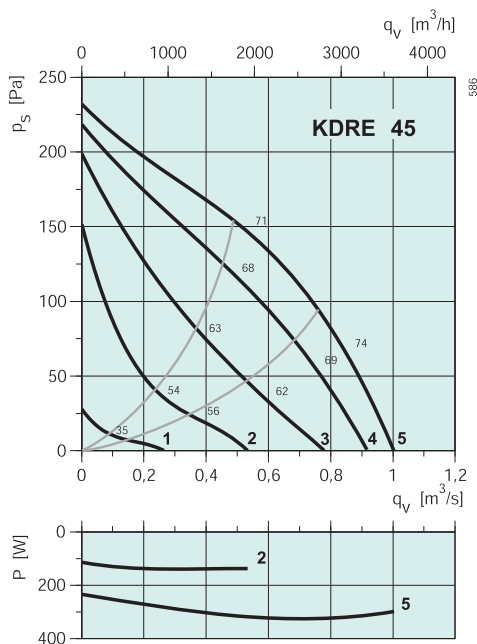

KDRE 45

Częstotliwości środkowe pasma, Hz

	Hz	Tot	63	125	250	500	1k	2k	4k	8k
L_{WA} Włot	dB(A)	70	49	60	62	64	64	62	57	50
L_{WA} Wylot	dB(A)	74	51	61	63	66	71	67	58	49
L_{WA} Otoczenie	dB(A)	53	33	40	47	46	47	43	35	31

Z tłumikiem LDK 45

L_{WA} Włot	dB(A)	61	49	55	54	51	52	54	50	44
L_{WA} Wylot	dB(A)	65	51	56	55	53	59	59	51	42

Punkt pomiarowy: $q_v = 0,57 \text{ m}^3/\text{s}$, $P_s = 140 \text{ Pa}$

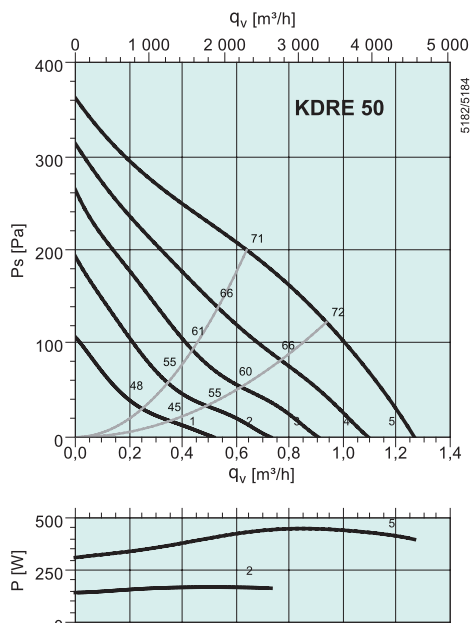

KDRE 50

Częstotliwości środkowe pasma, Hz

	Hz	Tot	63	125	250	500	1k	2k	4k	8k
L_{WA} Włot	dB(A)	71	46	58	64	68	63	60	58	50
L_{WA} Wylot	dB(A)	74	47	62	64	68	69	65	62	54
L_{WA} Otoczenie	dB(A)	59	27	45	57	52	49	47	44	40

Z tłumikiem LDK 50

L_{WA} Włot	dB(A)	61	46	51	56	55	51	51	50	43
L_{WA} Wylot	dB(A)	64	47	55	56	55	57	56	54	47

Punkt pomiarowy: $q_v = 0,64 \text{ m}^3/\text{s}$, $P_s = 200 \text{ Pa}$

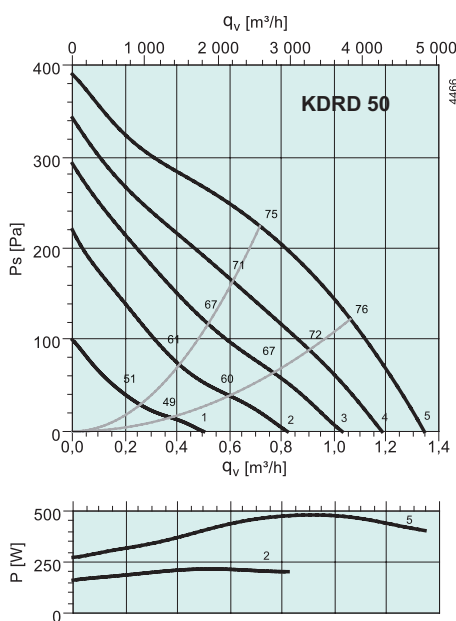

KDRD 50

Częstotliwości środkowe pasma, Hz

	Hz	Tot	63	125	250	500	1k	2k	4k	8k
L_{WA} Włot	dB(A)	75	59	65	69	71	68	65	58	49
L_{WA} Wylot	dB(A)	79	57	68	69	71	75	71	63	54
L_{WA} Otoczenie	dB(A)	61	30	51	57	53	56	52	44	36

Z tłumikiem LDK 50

L_{WA} Włot	dB(A)	66	59	58	61	58	56	56	50	42
L_{WA} Wylot	dB(A)	69	57	61	61	58	63	62	55	47

Punkt pomiarowy: $q_v = 0,72 \text{ m}^3/\text{s}$, $P_s = 224 \text{ Pa}$

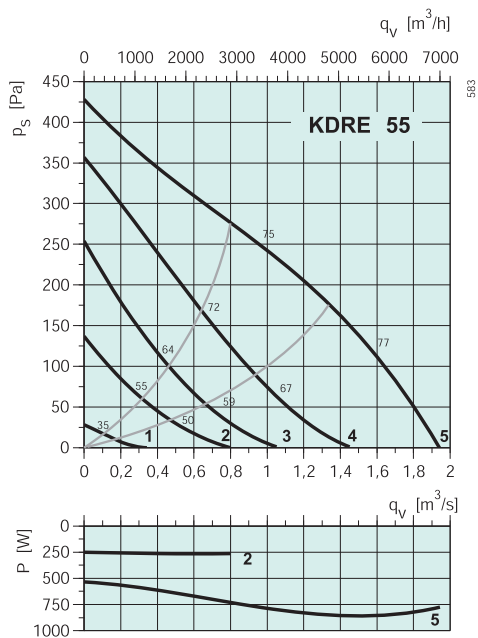

KDRE 55

Częstotliwości środkowe pasma, Hz

	Hz	Tot	63	125	250	500	1k	2k	4k	8k
L_{WA} Włot	dB(A)	75	58	62	68	70	70	67	60	54
L_{WA} Wylot	dB(A)	80	58	64	69	72	76	72	64	57
L_{WA} Otoczenie	dB(A)	58	43	48	59	46	50	44	40	33

Z tłumikiem LDK 55

L_{WA} Włot	dB(A)	67	58	53	59	57	58	57	51	46
L_{WA} Wylot	dB(A)	69	58	55	60	59	64	62	55	49

Punkt pomiarowy: $q_v = 1,08 \text{ m}^3/\text{s}$, $P_s = 233 \text{ Pa}$



S-ET/STDT str. 464



RTRE str. 454



RTRD str. 455



RE str. 454



REU str. 454



REE str. 455

Wentylatory do kanałów o przekroju kwadratowym

KDRE/KDRD 55-70



- Regulowana prędkość obrotowa
- Wyłącznik termiczny do współpracy z przekaźnikiem
- Niezawodne, nie wymagające obsługi
- Mogą pracować w dowolnym położeniu

Wentylatory serii KDRE/KDRD wyposażone są w napędzane silnikami z wirującą obudową koła wirnikowe o przepływie diagonalnym. Charakteryzuje je wysoka sprawność i znaczny przyrost ciśnienia statycznego.

Silnik z wbudowanym czujnikiem temperatury uzwojeń wyprowadzonym do puszkii przyłączeniowej wentylatora. Ochrona termiczna wyłącznicznie przez zewnętrzne urządzenie dołączone do tego czujnika.

Wentylatory można instalować w dowolnym położeniu. Dla uniknięcia przenoszenia drgań na system kanałów zaleca się stosowanie łączników elastycznych DSK.

		KDRD 55	KDRE 65	KDRD 65	KDRD 70
Napięcie/Częstotliwość	V/50 Hz	400	230	400	400
Rodzaj zasilania	~	3	1	3	3
Moc	W	789	1501	1250	2493
Prąd	A	1,52	6,61	2,23	4,68
Maks. wydajność przepływowa	m ³ /s (m ³ /h)	1,87 (6722)	3,07 (11045)	2,72 (9792)	4,13 (14844)
Prędkość obrotowa	min ⁻¹	1315	1315	1341	1400
Maks. temperatura czynnika (bez regulacji)	°C	70	61	70	50
Maks. temperatura czynnika (z reg. obr.)	°C	70	57	70	35
Poziom ciśnienia akustycznego w odl. 3 m * dB(A)		55	61	53	62
Masa	kg	40	54	53	62
Klasa izolacji silnika		F	F	F	F
Klasa zamknięcia silnika		IP 54	IP 54	IP 54	IP 54
Kondensator	μF	-	30	-	-
Zabezpieczenie termiczne		STDT 16	S-ET 10	STDT 16	STDT 16
Regulator obrotów, 5-stopniowy	Transformator	RTRD 2	RTRE 7	RTRD 4	RTRD 7
Reg. obrotów, 5-stop., wys./niskie	Transformator	RTRDU 2	REU 7 + S-ET 10	RTRDU 4	RTRDU 7
Schemat elektryczny str. 11-17		8	6	8	8

* Zgodnie z 20 m² Sabine

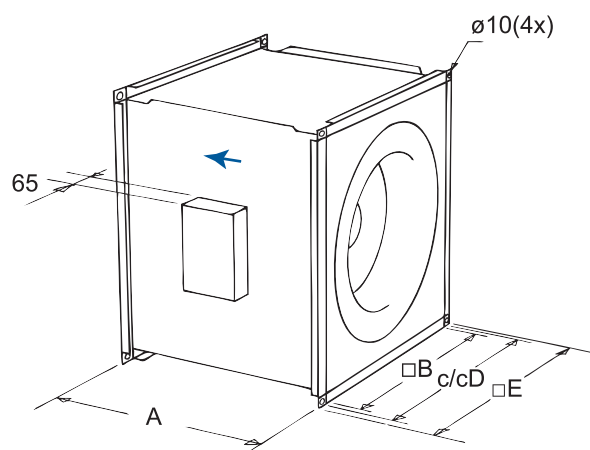

	A	□B	c/cD	□E
KDRD 55	485	550	573	595
KDRE/D 65	510	661	680	707
KDRD 70	530	696	720	742

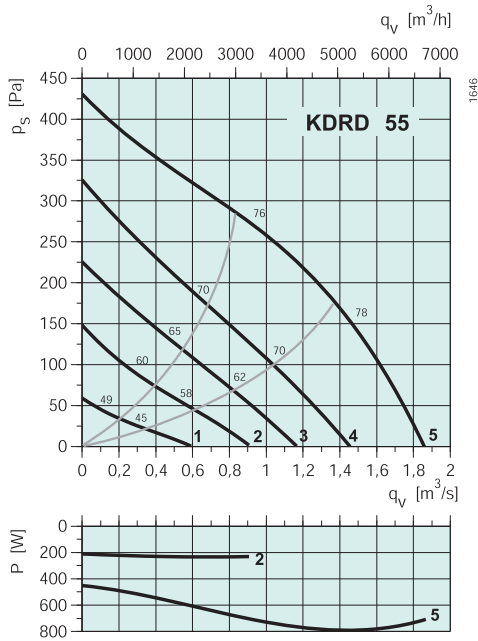

KDRD 55

Częstotliwości środkowe pasma, Hz

Hz	Tot	63	125	250	500	1k	2k	4k	8k
L _{WA} Wlot	dB(A)	76	56	61	69	71	70	68	61
L _{WA} Wylot	dB(A)	80	59	65	69	74	77	73	65
L _{WA} Otoczenie	dB(A)	62	57	48	59	51	50	47	44

Z tłumikiem LDK 55

L _{WA} Wlot	dB(A)	65	56	52	60	58	58	58	52
L _{WA} Wylot	dB(A)	69	59	56	60	61	65	63	56

Punkt pomiarowy: $q_v = 0,94 \text{ m}^3/\text{s}$, $P_s = 273 \text{ Pa}$

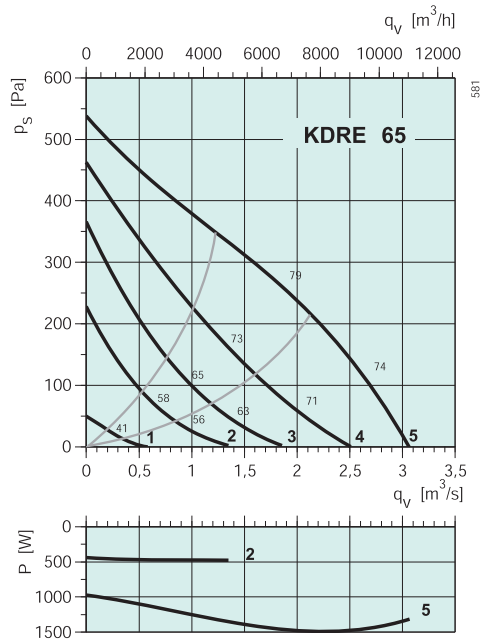

KDRE 65

Częstotliwości środkowe pasma, Hz

Hz	Tot	63	125	250	500	1k	2k	4k	8k
L _{WA} Wlot	dB(A)	78	56	65	71	72	71	70	64
L _{WA} Wylot	dB(A)	86	55	67	74	78	83	79	73
L _{WA} Otoczenie	dB(A)	68	36	53	63	60	64	58	54

Z tłumikiem LDK 65

L _{WA} Wlot	dB(A)	68	56	59	62	53	58	61	56
L _{WA} Wylot	dB(A)	76	55	61	67	64	70	70	65

Punkt pomiarowy: $q_v = 1,98 \text{ m}^3/\text{s}$, $P_s = 247 \text{ Pa}$

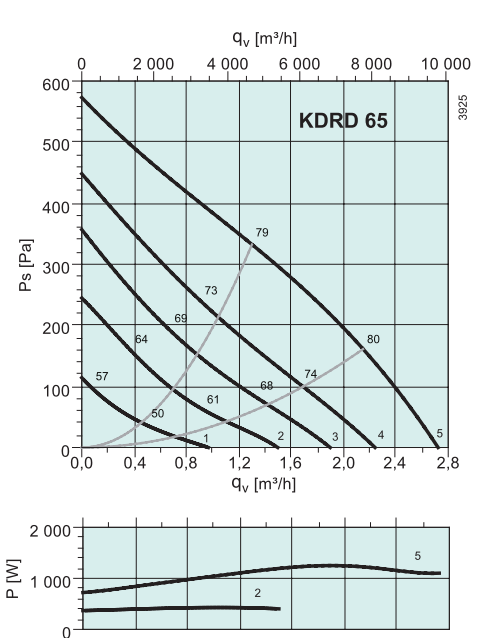

KDRD 65

Częstotliwości środkowe pasma, Hz

Hz	Tot	63	125	250	500	1k	2k	4k	8k
L _{WA} Wlot	dB(A)	79	62	70	72	72	71	64	57
L _{WA} Wylot	dB(A)	84	62	68	70	78	81	77	69
L _{WA} Otoczenie	dB(A)	60	40	47	58	50	50	49	37

Z tłumikiem LDK 65

L _{WA} Wlot	dB(A)	70	62	64	65	58	59	62	56
L _{WA} Wylot	dB(A)	73	62	62	63	64	68	68	61

Punkt pomiarowy: $q_v = 1,30 \text{ m}^3/\text{s}$, $P_s = 332 \text{ Pa}$

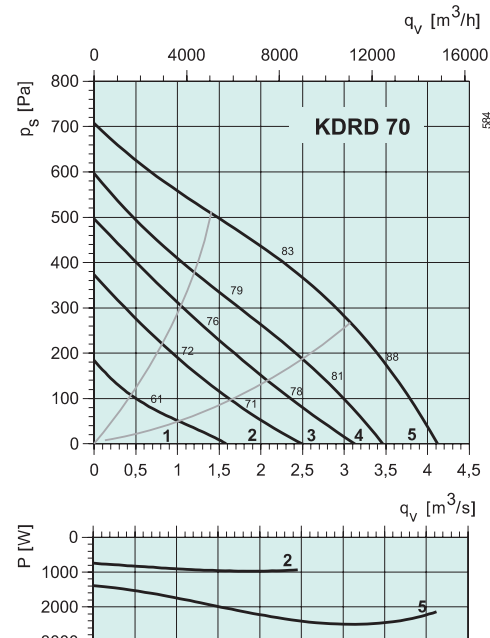

KDRD 70

Częstotliwości środkowe pasma, Hz

Hz	Tot	63	125	250	500	1k	2k	4k	8k
L _{WA} Wlot	dB(A)	83	68	71	75	77	78	76	69
L _{WA} Wylot	dB(A)	88	67	73	78	82	84	80	73
L _{WA} Otoczenie	dB(A)	69	44	54	63	62	64	60	54

Punkt pomiarowy: $q_v = 2,33 \text{ m}^3/\text{s}$, $P_s = 398 \text{ Pa}$

