**Zastosowanie:**

nawiew lub wywiew w instalacjach kominkowych jako element zapewniający odpowiednią cyrkulację powietrza wokół wkładu kominkowego oraz jako element odprowadzający ciepłe powietrze do pomieszczenia.

**Montaż:**

w ścianach wewnętrznych. Mocowanie za pomocą widocznych śrub w wytłaczanych otworach w ramce czołowej lub bez widocznych śrub z mocowaniem wciskowym w dodatkowej ramce montażowej RM.

**Budowa:**

ramka czołowa wykonana z walcowanych profili stalowych, maskownica z blachy perforowanej - kratka KWK1, z siatki cięto-ciągniętej - kratka KWK2.

**Materiał:**

blacha czarna lub ocynkowana.

**Wykończenie powierzchni:**

powłoka lakiernicza proszkowa w kolorze mosiężnym młotkowym lub na zamówienie inna zgodna z katalogiem RAL.

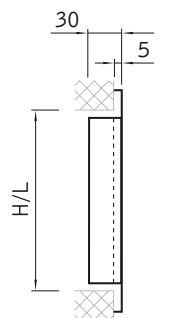
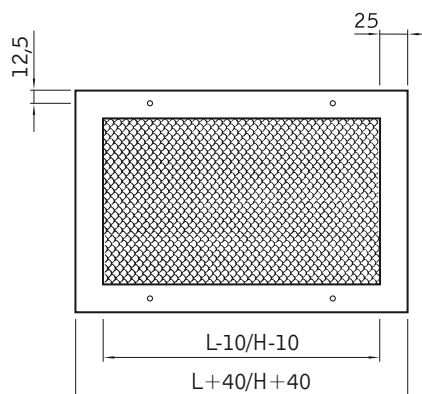
**Wymiary i oznaczenie typu:**

KWK1, KWK2