

# Czerpnie dachowe typ C2



## Opis

Czerpnia dachowa typ C2 wykonywana jest standardowo z blachy ocynkowanej. Dolna część łącząca z podstawą wykonywana jest z kołnierzem stalowym FLS.

Na zamówienie możliwe jest wykonanie czerpni z połączeniem mufowym lub nypłowym, oraz ze stali kwasoodpornej lub aluminiowej.

Czerpnia wyposażona jest w siatkę ocynkowaną o wymiarach oczek 12x12 mm zabezpieczającą wlot przed ptakami.

### Przykład oznaczenia

Kod produktu: **CD-C2 - aaa - bbb**

typ \_\_\_\_\_  
 $\varnothing d$  \_\_\_\_\_  
 montaż\* \_\_\_\_\_

\* NS – połączenie nypłowe bez uszczelki

## Wymiary

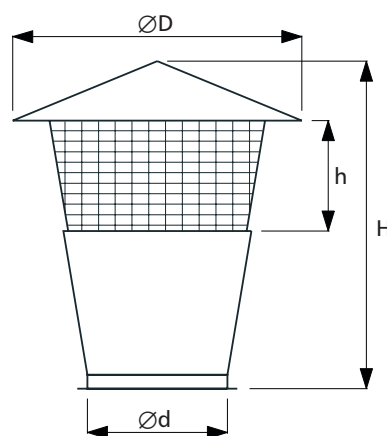

$\varnothing d$ nom [mm]	$\varnothing D$ [mm]	H [mm]	h [mm]	waga [kg]
100	200	170	40	0,80
125	250	210	40	1,10
140	280	235	50	1,30
150	320	250	50	1,50
160	320	260	50	1,60
200	400	340	60	2,30
250	500	400	75	3,40
315	630	520	95	5,30
355	700	575	125	6,20
400	800	640	130	8,80
450	900	740	150	11,50
500	1000	810	160	16,50
630	1260	1010	190	26,50
710	1400	1050	230	30,00
800	1600	1260	240	42,60
900	1800	1430	300	50,90